

artist360●

Dossier para el expositor
(Lo que debes saber antes de Inscribirte)

Madrid, 28 febrero – 3 marzo 2024 (**Inauguración Semana del Arte Contemporáneo**)

feria de arte
contemporáneo

Contenidos

- Qué es Artist360
- Edición Semana del Arte Contemporáneo
- Artist360 en cifras
- Arte a tu alcance
- Ficha técnica de la Feria
- Qué te aporta Artist360
- El espacio expositivo
- Cómo participar en Artist360
- Condiciones y términos
- Plano de la Feria
- Equipo de dirección

fuera de “guion” ...

- Nuestra visión como artistas

(Algunas pistas que te ayudarán a entender por qué la participación en una feria de arte puede ser esencial para tu crecimiento y desarrollo como artista).

Qué es Artist360

Presentamos un nuevo concepto de Feria de Arte que recupera la figura del artista y su protagonismo en el escenario del arte contemporáneo.

Apostando por el diálogo directo con el público, bajo un modelo de autorepresentación o a través de Galerías de Arte que comparten con nosotros la misma necesidad: **retornar la mirada** a la figura del artista.

Una singular oportunidad para aproximarnos y experimentar la obra de arte a través de su propio creador.

Bajo el lema “Arte a tu alcance”, desde Artist360 también apoyamos una nueva **cultura de coleccionismo** para los amantes del arte, orientada tanto al coleccionista consolidado como para aquellos que acceden por primera vez a este apasionante mundo.

Promoviendo y ayudando a que la sociedad perciba el arte **con una mayor cercanía**, huyendo de las distorsiones especulativas a las que se ha visto sometido en los últimos tiempos.

En resumidas cuentas, contribuimos a “**ver el arte con otros ojos**”.

Edición Semana del Arte Contemporáneo

La presente edición se celebra en Madrid entre los días **28 de febrero y 3 de marzo de 2023**.

Con estas fechas **inauguramos y ampliamos la Semana del Arte Contemporáneo**. Una semana esencial para el arte en la capital de España. Junto a otras importantes citas como son ARCO, Art Madrid, Just Mad, ...

Son días que atraen a coleccionistas, expertos y comisarios de todo el mundo, además del público amante del arte que habitualmente acude a este tipo de citas.

Artist360 en cifras*

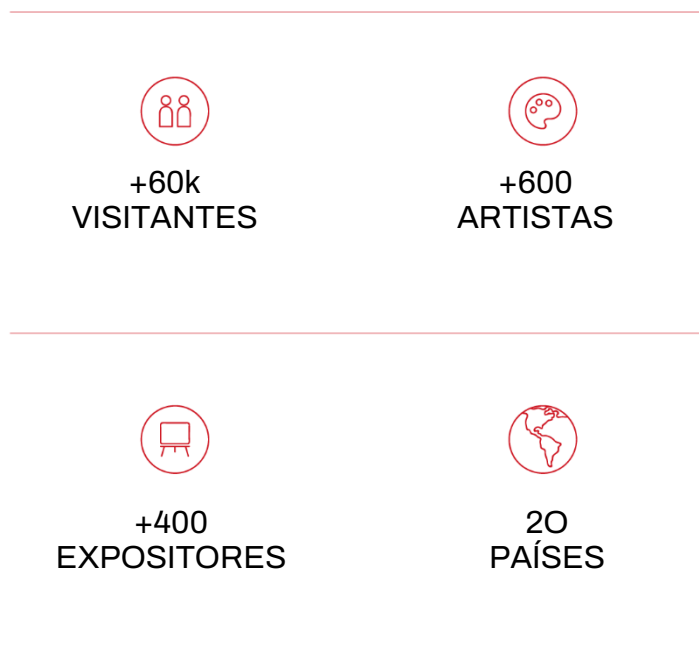

Con un gran éxito en las pasadas ediciones tanto en participación de artistas como asistencia de público y alcance de ventas, **nuestra Feria consolida en esta 6ª edición su propuesta artística** presentando un proyecto expositivo que aspira a innovar y evolucionar el concepto de feria de arte convencional.

Arte a tu alcance es adentrarnos en una dimensión diferente donde la interacción con el público entusiasta del arte se desarrolla en múltiples canales de relación.

Desde la indispensable presencialidad del arte (exposiciones y ferias), así como a través de los diferentes formatos digitales que nos aportan las nuevas tecnologías y que permiten que tus obras estén siempre accesibles al público.

*
Cifras acumuladas a partir de los datos de ediciones anteriores

Arte a tu alcance

Desde Artist360 te ofrecemos 3 formatos clave que promueven la difusión de propuestas artísticas de máxima calidad, garantizando una experiencia expositiva continua y permanente.

Donde profesional y público pueden encontrar en cada momento y lugar la forma adecuada para conectar.

1. Feria de Arte Contemporáneo
2. Marketplace
3. Exposiciones temporales

1. Feria de Arte Contemporáneo

Artist360 celebra ediciones de ferias presenciales en momentos clave del calendario artístico como son la **Semana del Arte Contemporáneo de Madrid y Apertura Madrid Weekend Gallery**

-
La dinámica de este formato expositivo facilita una **excelente oportunidad para artistas**, tanto consagrados como nuevos valores, así como galerías de arte que quieren hacer visible su obra durante 5 días consecutivos (es la duración de todas las ferias) ante un selecto y numeroso público como es el visitante habitual de Artist360 (20 mil visitantes en nuestra pasada edición de febrero 2023).

Aunque se trata de un formato expositivo tradicional, desde Artist360 hemos evolucionado hacia un modelo de Feria diferente, en el que se respira **cercanía y frescura**.

El acceso gratuito para el visitante, la amplia oferta artística a precios muy razonables, un programa paralelo de actividades, y actuaciones en vivo, convierten el evento en una ocasión única para disfrutar del arte con una visión diferente que responde a nuestra esencia: **Arte a tu alcance**.

2. Marketplace

"Un clic y en pocos días cuelgas una obra de arte en tu casa". Así de fácil. Con esta nueva iniciativa queremos hacer llegar el arte a cualquier hogar, a precios atractivos y de forma rápida y sencilla. Sólo hay que seleccionar la obra de arte preferida en nuestra novedosa plataforma online, lo demás por nuestra cuenta.

-

No acabamos en la Feria de Arte, además de participar en nuestras ediciones presenciales, Artist360 te propone su **nuevo canal expositivo** para mostrar y compartir permanentemente tus nuevas creaciones, facilitar su venta y hacerlas llegar directamente desde tu estudio a casa del cliente. Nos encargamos de todo: exposición, difusión, venta y logística.

De esta forma potenciales clientes que contactes en nuestra Feria podrán seguir tu obra y adquirirla en cualquier momento a través de nuestra plataforma online. Te facilitamos una solución tecnológica que incluso puedes **integrar en tu propia web** de forma inmediata.

Diseñada con toda nuestra emoción para llevar tu arte a cualquier hogar y en cualquier momento.

3. Exposiciones temporales

Llegamos también a tu ciudad, a tus calles,... lugares cercanos donde puedas disfrutar de exposiciones comisariadas en espacios que hasta ahora no estaban en los circuitos tradicionales del arte.

-

Desde Artist360 desafiamos los convencionalismos: en el lobby de ese hotel que siempre te ha deslumbrado, en la sede corporativa de una gran empresa, en la terminal del aeropuerto mientras esperas la salida de tu vuelo,... lugares donde **el arte se acerca con naturalidad en momentos cotidianos**.

La "emoción" de apreciar una obra expuesta, adquirirla al instante y poder recibirla en tu casa en pocos días.

Encontrar las emociones en cualquier momento y lugar.

Ficha técnica de la feria
Edición : Semana del Arte Contemporáneo

- Denominación: Artist360 Feria de Arte Contemporáneo
- Fechas: **28 febrero a 3 de marzo 2024**
- Lugar Centro de Convenciones Ilunion Pío XII
- Dirección Av. Pío XII, 77 Madrid
- Superficie 1000 m2
- Días y horarios

miércoles	28/02/24 15:00-21:00 h
jueves	29/02/24 11:00-21:00
viernes	01/03/24 11:00-21:00 h
sábado	02/03/24 11:00-21:00 h
domingo	03/03/24 11:00-20:00 h
- Entrada Gratuita

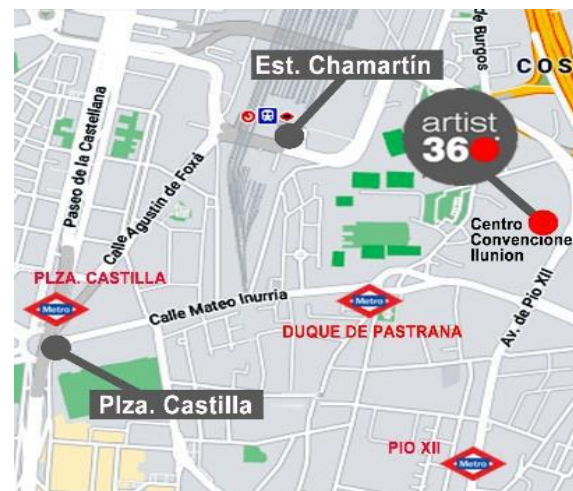

- Accesos Caminando: 15 min desde Plza. de Castilla
6 min desde Metro Pío XII
7 min desde Metro Duque de Pastrana

Metro: Pío XII | Duque de Pastrana
- Promociona Artist 360 Art Fairs S.L.
- Contacto info@artist360madrid.com
+34 616 616 909

Qué te aporta Artist360

Para galerías de arte, artistas consagrados y valores emergentes: Artist360 te brinda una excelente oportunidad para exponer y presentar tu propuesta artística en un **escenario inigualable en Madrid**, eligiendo el momento del año que mejor se adapte a tu agenda profesional y adecuando el espacio necesario según tus necesidades y perspectivas profesionales.

-

La feria Artist360 te ofrece:

- Exponer durante 5 días en momentos clave del panorama artístico
- En una ubicación privilegiada localizada en Madrid
- Disponer como expositor de un espacio singular y diferenciado
- Campaña de publicidad en medios de comunicación y RRSS
- Ventas de obras sin intermediación, ni comisiones
- Incluyendo todos los servicios: wifi, mobiliario, seguros, publicidad, ...
- Con todo el soporte promocional incluido
- Sin costes de inscripción inicial



Adicionalmente, desde nuestra edición 2021, presentamos una novedosa herramienta complementaria a la propuesta presencial: **la Plataforma Virtual 360.**

-

Se trata de un **espacio virtual** donde cada galería y artista dispondrá de una sala expositiva, en la que se podrá valorar anticipadamente cada propuesta artística **desde cualquier dispositivo** digital. Un recorrido virtual que mostrará en modo 3D el espacio y la disposición de cada obra, en un entorno cuasi real.

El visitante podrá **organizar su visita** anticipando sus preferencias, identificando artistas u obras de su interés, contactar y concertar encuentros con expositores. La Plataforma Virtual 360 es un servicio adicional que puede ser contratado opcionalmente.

El espacio expositivo

1000 m2 distribuidos en amplias estancias.

Artist360 se celebra en el Centro de Convenciones Ilunion Pío XII, en una zona estratégica del Madrid moderno, junto a la céntrica Plaza de Castilla y Estación de Chamartín–Clara Campoamor, en una de las principales avenidas del norte de Madrid.

-

La Feria se desarrolla en un amplio y luminoso espacio de más de 1000 m2 expositivos y exteriores anexos dedicados a zonas de ocio y actividades complementarias al evento artístico: grandes esculturas, performances, actuaciones en vivo. Cuenta con un cómodo aparcamiento que facilita la visita a la Feria y que ofrece estancias gratuitas según los días de la semana.

El espacio cuenta con un hotel anexo que ofrece alojamiento con precios preferenciales para los expositores y una excelente oferta gastronómica.



Cómo participar en Artist360



Quién puede participar

Artistas, galerías y colectivos que trabajan con pintura, escultura, dibujo, obra gráfica original, fotografía, arte digital y otras disciplinas plásticas.



Cómo enviar la propuesta de participación

A través de nuestro formulario de registro en nuestra página web deberás registrar tu propuesta. El proceso de inscripción es gratuito y estará disponible hasta completar el aforo de la Feria.



Proceso de selección

Un comité de selección artística, junto a la dirección de la Feria, valorará cada propuesta y determinará su idoneidad para participar.

Respuesta en 1 semana.



Zonas expositivas de la Feria

La Feria Artist360 ofrece diferentes opciones de stands con formatos y dimensiones para responder tus objetivos, tus perspectivas y ambiciones artísticas, así como presupuesto de inversión.

Con un total de 90 stands ubicados en lineales que se extienden en las zonas abiertas y comunes del Centro de Convenciones Ilunion Pío XII, ocupando el espacio interior y exteriores anexos. Un espacio cúbico paredes acristaladas bañado con luz natural, con amplios pasillos y una elegante decoración vegetal.



Espacios disponibles, dimensiones y precios

Durante el registro de tu propuesta te solicitaremos seleccionar de manera orientativa el tipo de espacio con en el que deseas participar/exponer.

Una vez evaluada la propuesta por nuestro comité de selección y habiendo sido aceptada, al formalizar definitivamente tu participación deberás (definitivamente) concretar el espacio requerido.

Todos los espacios gozan del mismo **equipamiento y facilidades** de exposición, sus precios varían según ubicación y dimensiones en metros expositivos*, según se muestra a continuación.

* Los espacios se dimensionan según los metros lineales que forman el perímetro de sus paredes.

Stand A
2.950 €
 (galerías y grandes formatos)

- 12 m lineales exposición
- 2,65m de altura
- focos LED 50W
- 1 mesa + 2 sillas
- Cartel + vinilo

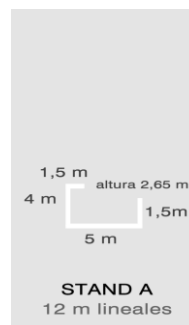

Stand B
1.750 €

- 6 m lineales exposición
- 2,65m de altura
- focos LED 50W
- 1 mesa + 2 sillas
- Cartel + vinilo

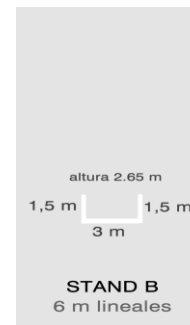

Stand C
1.200 €

- 3,5 m lineales exposición
- 2,65m de altura
- focos LED 50W
- 1 mesa + 2 sillas
- Cartel + vinilo

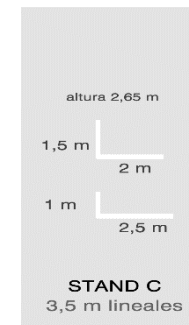



Stand A
2.950 € (+IVA 10%)
 Grandes formatos
 y galerías de arte

Ancho:
 1,5 + 4 + 5 + 1,5 m
12 m lineales
 Altura: 2,65 m

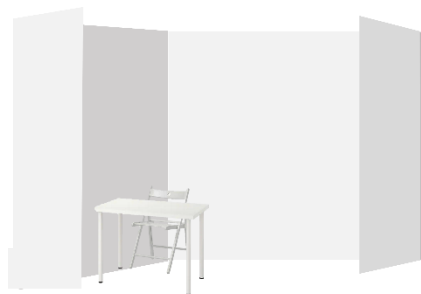

Stand B
1.750 € (+IVA 10%)
 El más versátil

Ancho:
 1,5 + 3 + 1,5 m
6 m lineales
 Altura: 2,65 m

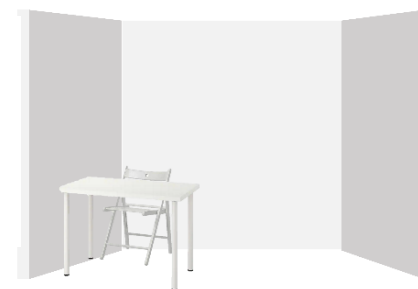

Stand C
1.200 € (+IVA 10%)
 (cabecera de pasillo)

Ancho:
 2 + 1,5 m
 1 + 2,5 m
3,5 m lineales
 Altura: 2,65 m





Actividades paralelas y ocio en Artist360

La Feria ARTIST 360° ofrece un programa de actividades paralelas que se desarrollan en una zona anexa al espacio expositivo y que ofrecen un atractivo complemento tanto para el expositor como público visitante.

El programa incluye: charlas y presentaciones, performances artísticas, música en vivo,... además del complemento de ocio y gastronómico que frece el espacio: cafeterías, restaurantes y terrazas.

Un atractivo adicional que hace de la Feria un evento idóneo para que puedas además de disfrutar de la visita, culminar la misma con un momento de ocio y entretenimiento.



Alojamiento con ventajas

La Feria Artist360 ha alcanzado un acuerdo con los siguientes hoteles próximos al espacio expositivo, permitiendo a nuestros expositores disfrutar de un alojamiento con tarifa preferencial:

- Hotel Ilunion Pío XII Anexo al espacio expositivo de la Feria¹
- Hotel Nuevo Madrid a15 min caminando desde el espacio expositivo de la Feria.

En ambos casos, además supone una gran comodidad para los expositores, evitando traslados diarios y facilitando un gran apoyo logístico para su exposición.

¹Tarifas Hotel Ilunion Pío XII (Ed. Feb 2024)

27/02/24: Indiv. 80€ IVA / Doble 90€ IVA incl. con desayuno
 28/02/24: Indiv. 80€ IVA / Doble 90€ IVA incl. con desayuno
 29/02/24: Indiv. 80€ IVA / Doble 90€ IVA incl. con desayuno
 01/03/24: Indiv. 95€ IVA / Doble 105€ IVA incl. con desayuno
 02/03/24: Indiv. 95€ IVA / Doble 105€ IVA incl. con desayuno
 03/03/24: Indiv. 65€ IVA / Doble 75€ IVA incl. con desayuno

Para hacer las reservas tienen que escribir un correo a Alejandro: acrespillo@ilunionhotels.com



Condiciones y términos



Una vez aceptada tu propuesta

Una vez aceptada tu propuesta por nuestro Comité de Selección, tendrás que firmar tu contrato de participación.

Todo el proceso se realizará de manera electrónica a través de nuestra página web.



Qué incluye tu participación

Además del stand, iluminación focal y wifi, el precio del stand incluye:

- Mobiliario (silla y mesa)
- Campaña promocional en web y RRSS
- Cartela y vinilo identificativo
- Campaña publicidad en medios
- Seguro de responsabilidad civil
- Material promocional y publicitario
- Asesoramiento expositivo y apoyo



Plazos de pago

El registro y gestión de tu propuesta es gratuito y sólo tendrás que asumir el pago del stand una vez aceptada tu propuesta y formalizado el “contrato de participación”.

- 50% del total a la firma del contrato (10 días desde la firma del contrato)
- 50% restante (pago total) antes del 15 de enero de 2024

Es imprescindible haber abonado la totalidad del coste del stand para participar en la Feria.



Fechas a tener en cuenta

Inauguración Semana del Arte Contemporáneo Madrid, del
28 de febrero al 3 de marzo 2024

- 20 de septiembre 2023 Inicio convocatoria e inscripción
- 15 de diciembre 2023 Material gráfico
- 15 de enero 2024 Pago 100%
- 27 de febrero 2024 Montaje
- **28 de febrero al 3 de marzo 2024 Feria**
- 3 de marzo 2024 Desmontaje 20:00 - 00:00h

Plano de la Feria



Feria de Arte Contemporáneo
Madrid | 28 febrero a 3 marzo 2024

ILUNION Centro de Convenciones Ilunion Pío XII

FLOOR PLAN

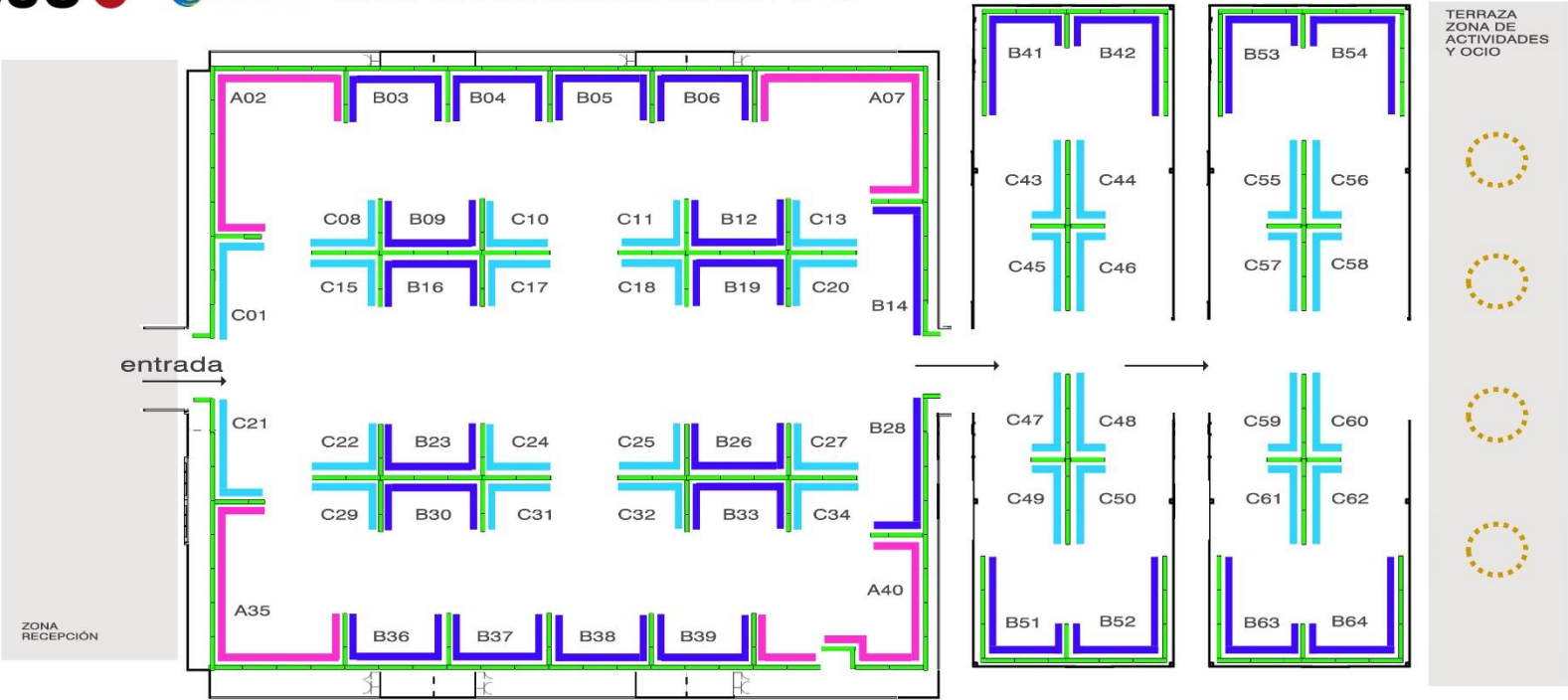

TIPOS DE STANDS

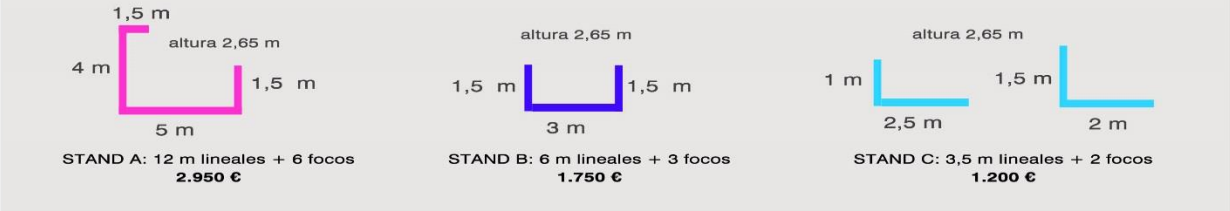

Equipo de dirección

La dirección de Artist360 está formada por **artistas conocedores de primera mano, y experiencia contrastada**, de todo el ciclo de la producción artística, desde su fase creativa hasta su puesta en escena en grandes proyectos expositivos (exposiciones institucionales, ferias nacionales e internacionales, etc.).

Conscientes de las carencias del mercado y las barreras que presenta para todos sus actores, el equipo de Artist360 emprende una innovadora experiencia que acomete una democratización del arte, suprimiendo las barreras invisibles que lo han colocado en un lugar "inalcanzable" para la sociedad, e incluso para el propio artista.

• Dirección

Moisés Bentata
mbentata@artist360madrid.com
+34 616 616 909

• Comisariado

Santi Delgado
santidelgado@hotmail.com

• Comunicación e imagen

Silvia Chaparro
comunicacion@artist360madrid.com

Interesados en ser parte de la feria de Arte Contemporáneo Artist360, pueden completar el formulario de registro disponible en nuestra página web, en el apartado de información para expositores.

Nuestro Comité Artístico de Selección evaluará la propuesta y nos pondremos en contacto en el plazo de 1 semana.

Si tienes alguna duda o consulta puedes contactar con nosotros por teléfono o enviando un email a:

info@artist360madrid.com

Nuestra visión como artistas

Te habrás preguntado en muchas ocasiones sobre la estrategia a adoptar en tu proyección como artista y posibles opciones: galerías de arte, artista independiente, exposiciones, ferias de arte, ...

Desde nuestra experiencia como artistas y como profesionales que trabajamos en diferentes ámbitos en la “industria del arte” te damos algunas pistas que esperamos sean de ayuda para que puedas adoptar las decisiones y estrategias adecuadas:

Mayor visibilidad y alcance: Si bien una galería de arte puede proporcionar una plataforma establecida para mostrar mi trabajo, una feria de arte me brinda la oportunidad de llegar a un público más amplio y diverso. La asistencia a ferias de arte suele incluir coleccionistas, curadores y amantes del arte que pueden no estar familiarizados con mi galería o mi trabajo, lo que amplía mi alcance.

Independencia y control creativo: Aunque valoro la representación de una galería, también aprecio la libertad y el control creativo que obtengo al participar de forma independiente en una feria de arte. Puedo elegir las obras que exhibir, la presentación y el enfoque de mi stand, lo que me permite contar mi historia artística de la manera que deseo.

Diversificación de oportunidades: Trabajar en colaboración con una galería no excluye la posibilidad de participar en ferias de arte. De hecho, ambas estrategias pueden complementarse. La galería puede enfocarse en la promoción a largo plazo y la representación, mientras que las ferias de arte me permiten acceder a un mercado en constante evolución y descubrir nuevas oportunidades de venta y exhibición.

Conexiones y networking: Las ferias de arte son lugares ideales para establecer conexiones y relaciones profesionales. Aquí puedo interactuar directamente con otros artistas, críticos, curadores y coleccionistas. Estas relaciones pueden ser invaluable para mi carrera a largo plazo, ya que pueden conducir a oportunidades de exposición futuras y colaboraciones creativas.

Experimentación y feedback inmediato: Participar de forma independiente en una feria de arte me brinda la oportunidad de probar nuevas ideas y recibir retroalimentación directa de los visitantes. Esto me ayuda a evolucionar como artista y a comprender mejor qué aspectos de mi trabajo resuenan más con el público.

A modo de **conclusión** ...

Consideramos que la combinación de trabajar con una galería de arte y participar de forma independiente en ferias de arte es esencial para aprovechar al máximo nuestro potencial artístico y nuestra presencia en el mercado. Ambas estrategias se complementan entre sí y nos permitirán alcanzar una audiencia más amplia, expandir nuestros horizontes creativos y establecer conexiones sólidas en la industria del arte.